

# SEDAN A-159

СЕДАН А-159

**3D**  
**3DBRT**

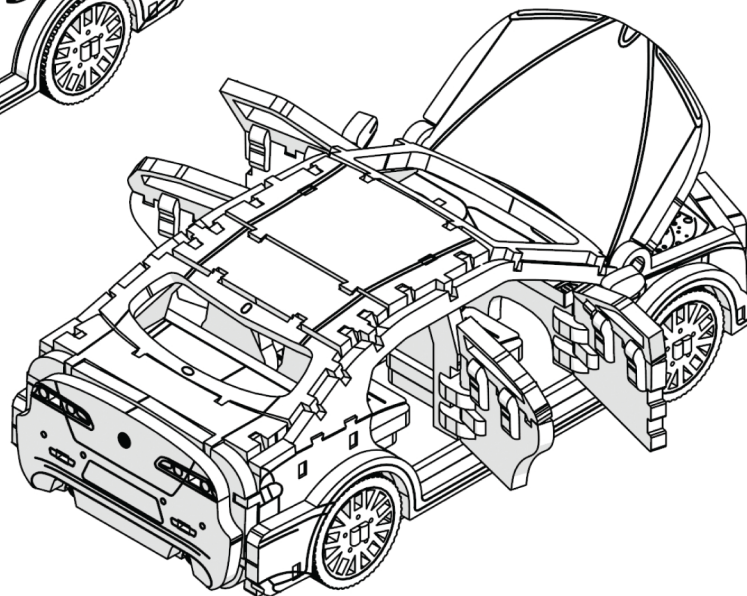
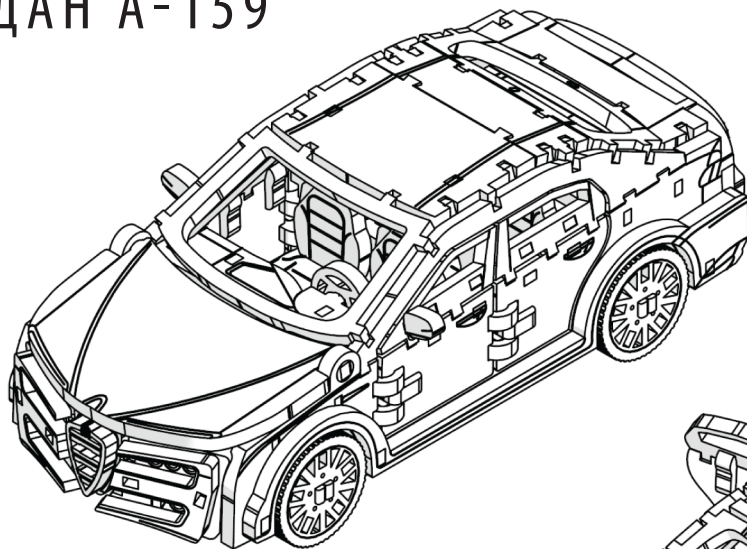

*Mechanical  
3D puzzle*

**Тип товару:**

механічна модель

**Призначення:**

модель для самостійного складання

**Виробник:**

ТОВ «Бюро рекламних технологій»

**Адреса виробника:**

вул. Генерала Наумова, 13, м. Київ, 03164

**Поради та зауваження:**

+38 (093) 798-30-62 - Telegram  
 +38 (067) 233-99-23 - Viber  
 all@brt.com.ua

**Загальна інформація:**

Модель для самостійного складання (готові деталі виймаються з дерев'яних планшетоk). Конструктор збирається за інструкцією. Під час гри розвивається фантазія, дрібна моторика, навички конструювання, логіка та мислення. Деталі досить дрібні, що є небезпечним для найменших дітей.

**Матеріал:**

дерев'яний конструктор

**Умови зберігання:**

Зберігати в закритих сухих приміщеннях та недоступному місці для дітей

**Термін придатності:**

необмежений

**Замовити можна тут:**

3dbrt.com.ua  
 shop.brт.com.ua



Для дітей  
 від 14 років

For children  
 from 14 years



Діставайте деталі,  
 використовуючи допоміжний  
 елемент позначений +

Use the auxiliary element marked +,  
 to get the parts from the tablet



Екологічний та  
 природний матеріал

Eco-friendly and  
 natural material



Розвиває логіку  
 та дрібну моторику

Develops logic  
 and fine motor skills

**Product of type:**

mechanical model

**Intended use:**

self-assembly

**Manufacturer:**

Agency of Advertisement Technology LLC

**Manufacturer's address:**

Generala Naumova street, 13, Kyiv, 03164

**Comments are suggestions:**

+38 (093) 798-30-62 - Telegram  
 +38 (067) 233-99-23 - Viber  
 all@brt.com.ua

**General information:**

Self-assembly model (finished parts are removable from wooden board). The constructor is assembled according to the instructions. During the game, you develop your imagination, fine motor skills, design skills, logic and thinking. The details are quite small, which is dangerous for the youngest children.

**Material:**

wooden puzzle

**Storage:**

Store in a closed dry place. Keep away from children

**Expiration date:**

no limit

**You can order here:**

3dbrt.com  
 etsy.com/shop/GoodwoodUAShop

**Зверніть увагу!**

- Щоб дістати деталі з планшетки використовуйте допоміжний елемент позначений +.
- Деякі елементи пазлу можуть з'єднуватися із зусиллям.
- Якщо елемент з'єднується із зусиллям або не входить в паз іншої деталі, то потрібно користатися наждачним папером.
- Якщо деталь при з'єднанні занадто вільно тримається в пазах конструктора, тоді краще додатково використати клей.
- Запасні деталі позначені номером в дужках.
- Будьте уважними, та не поспішайте.

**Pay attention!**

- Use the auxiliary element marked +, to get the parts from the tablet.
- Some parts of the puzzle can be connected with force.
- If the element is connected with difficulty or does not fit into the groove of another part, then you need to use sandpaper.
- If the part is too loose when connected, does not hold in the grooves of the constructor, then it is better to additionally use glue.
- If you see parts marked with a number in parentheses, they are spare.
- Be attentive, and take your time.

**Умовні позначення / symbols**

**Зверніть увагу!**  
 Pay attention!



**Не поспішайте,  
 складіть у збиранні!**  
 Take your time,  
 difficult to assemble!



**Крихке, з'єднуйте  
 обережно!**  
 Fragile  
 use with caution!



**Масштаб деталей  
 в інструкції**  
 Scale of the details  
 in instruction



**Номер з'єднаної  
 групи деталей**  
 Part number  
 of the united group



**\* Готові деталі дзеркально  
 відносно одна одної**  
 \* Finished details are on the  
 mirror view relative each other!

**1** Номер планшетки з деталями  
 Plate number with details



**3D**  
**3DBRT**

**ВИРОБЛЕНО В УКРАЇНІ**  
**MADE IN UKRAINE**



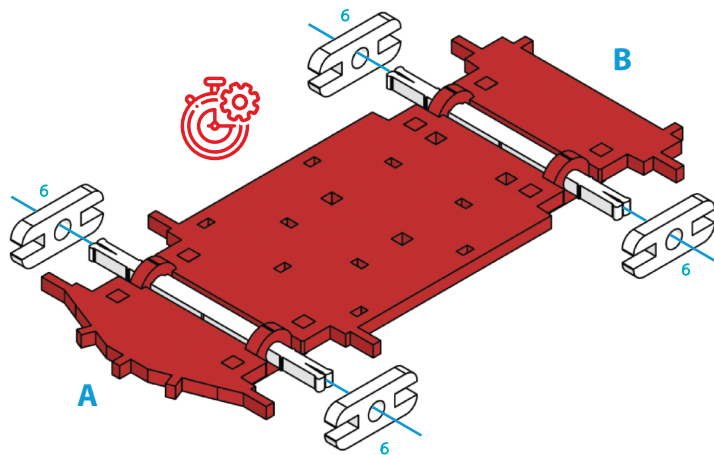
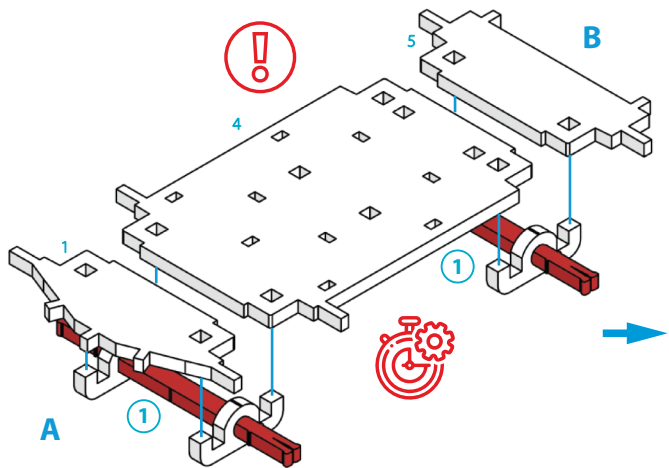
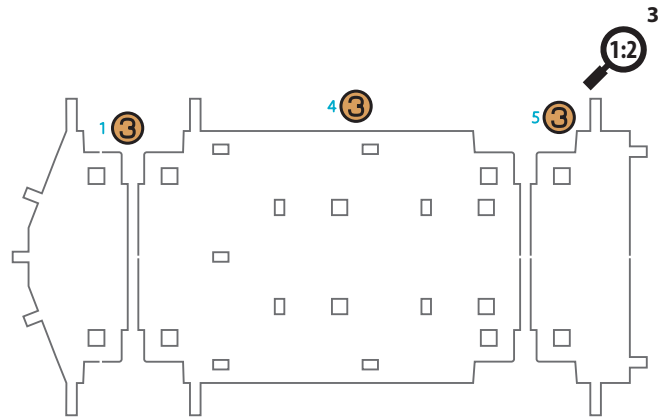
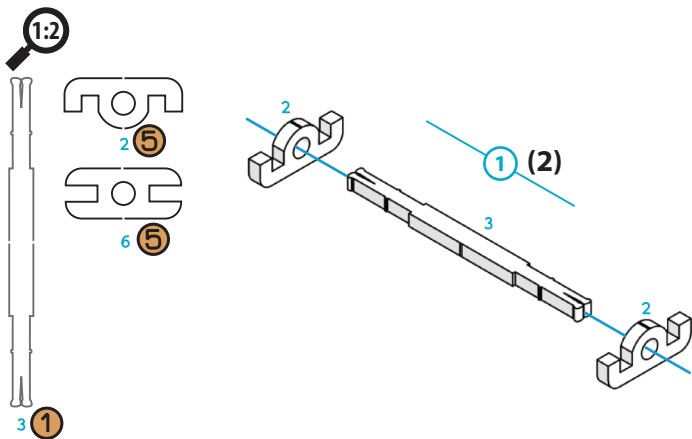

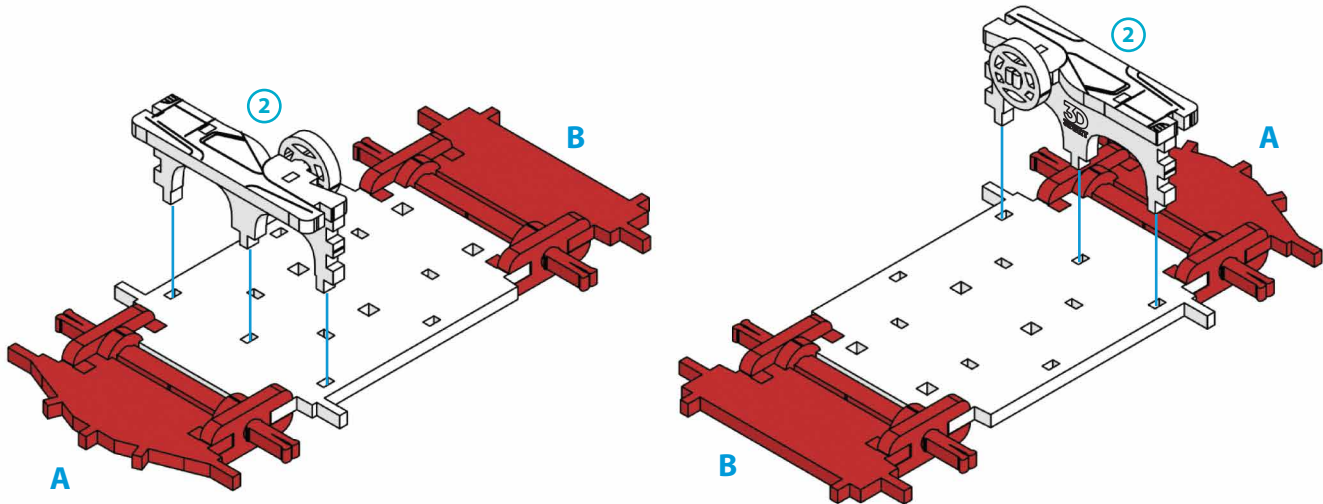
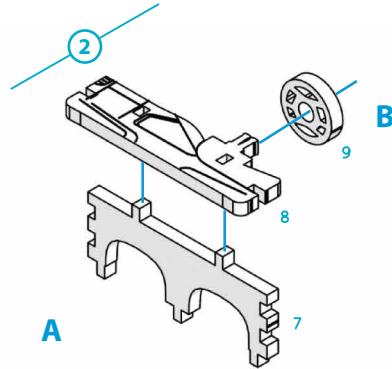
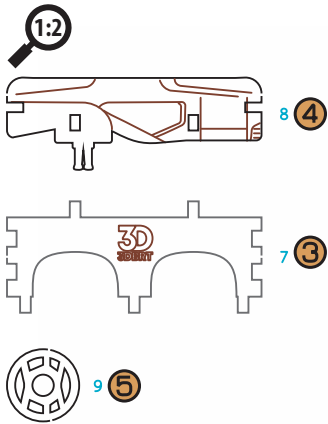



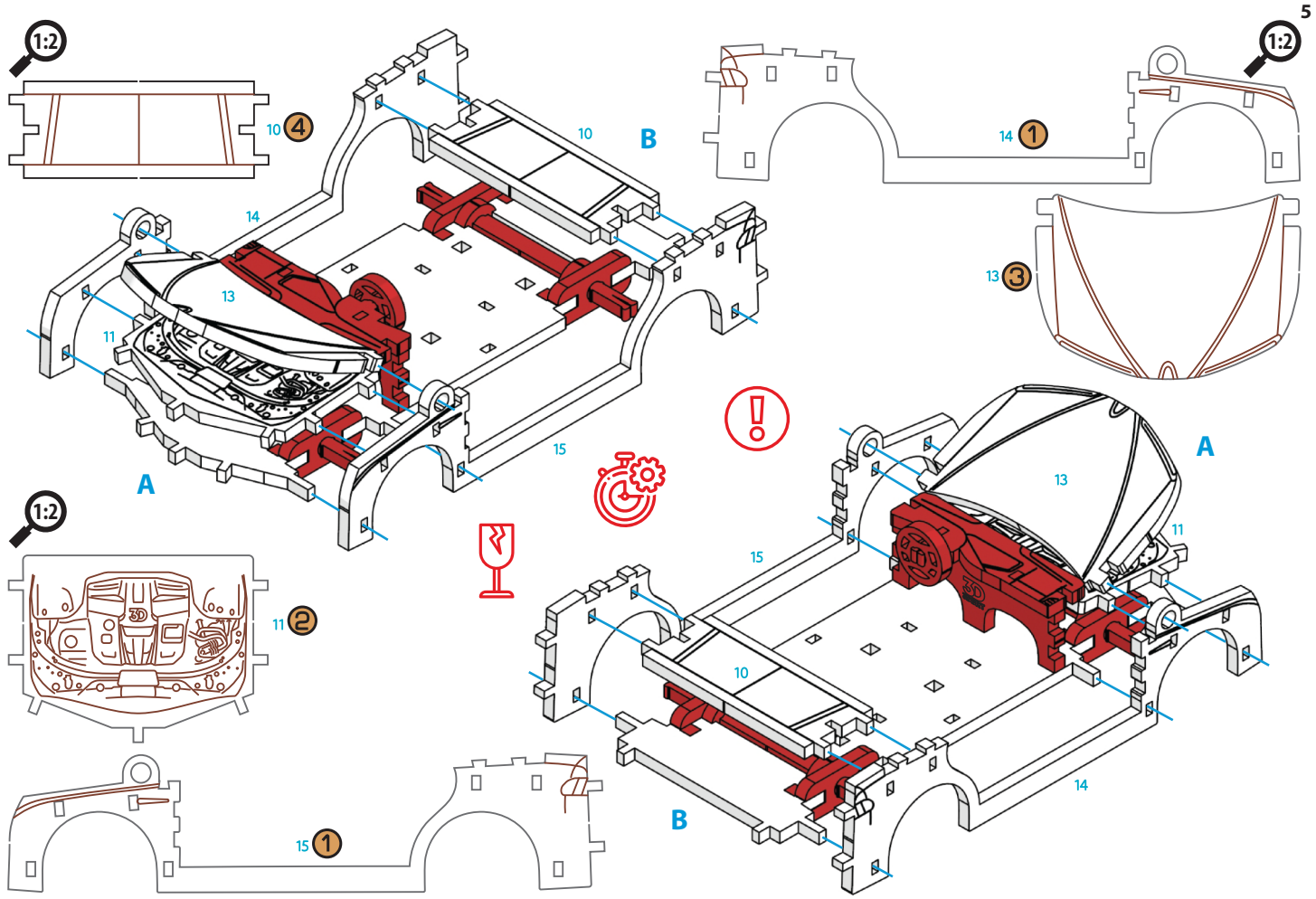

1:2

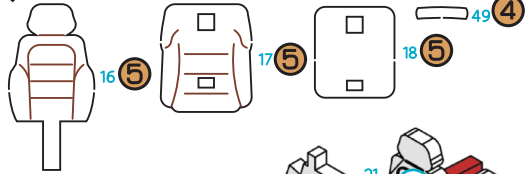

1:2

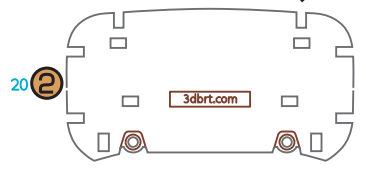

3 (4)

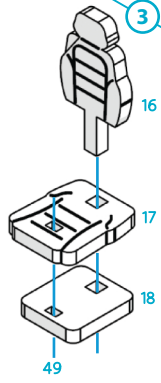

5

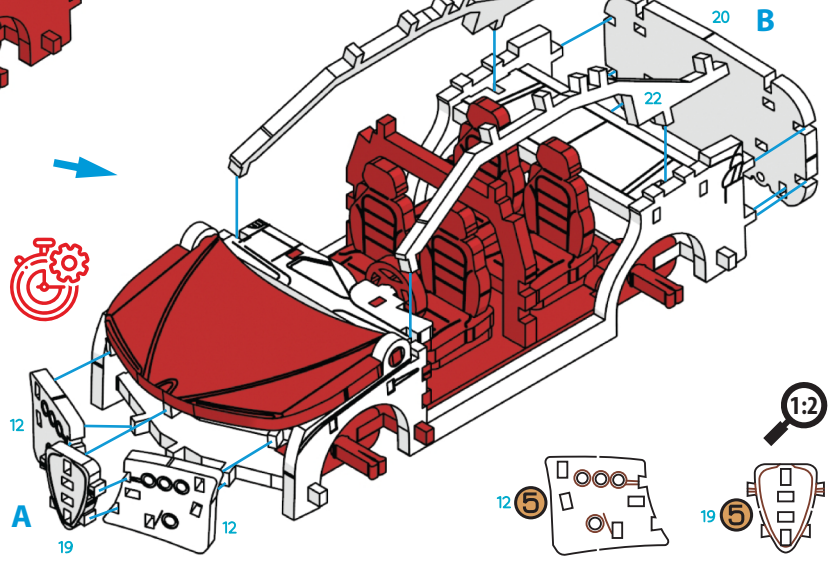
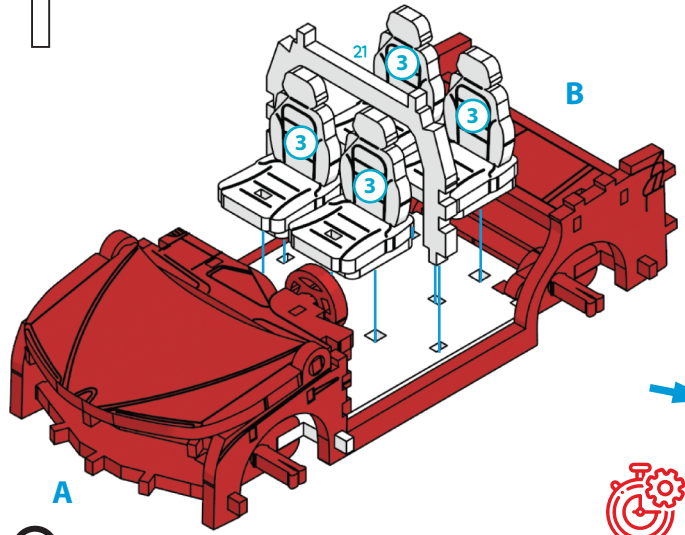
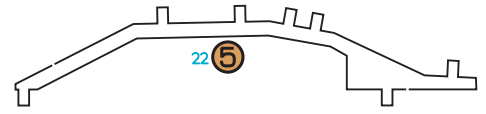

1:2

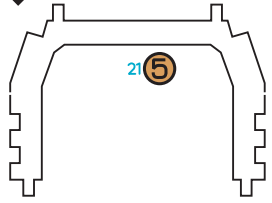

1:2



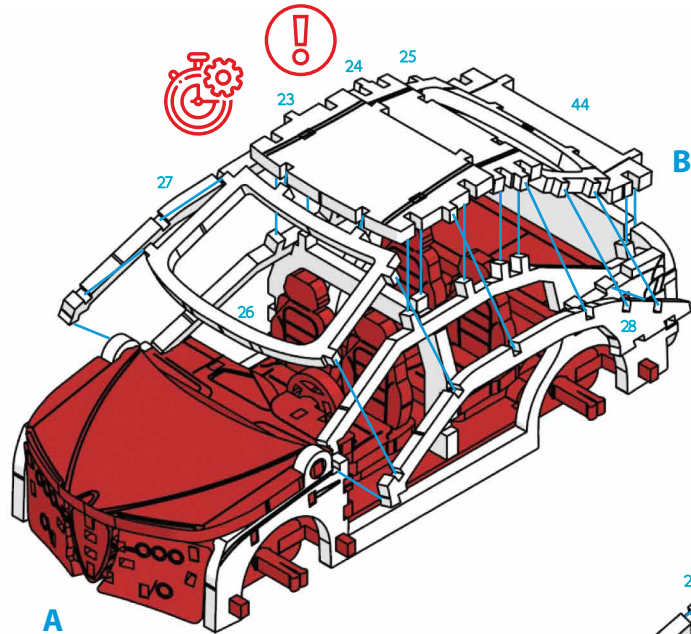

A

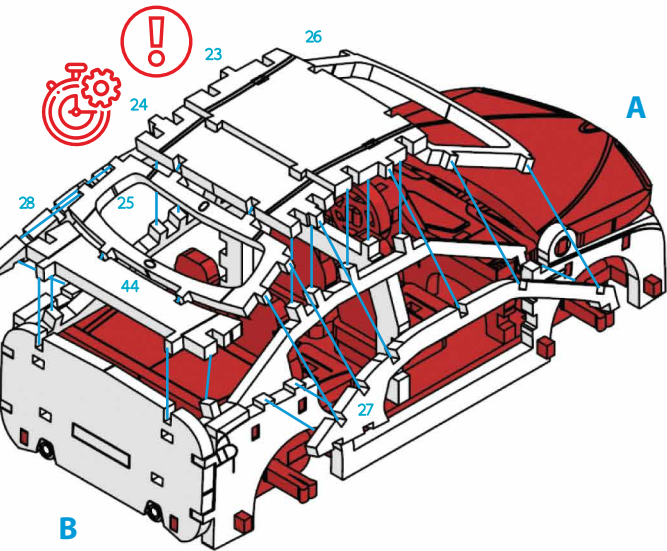
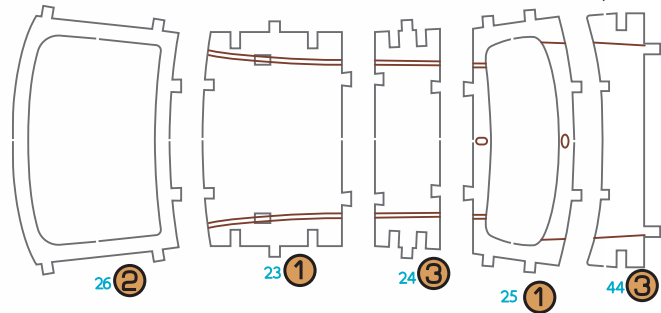
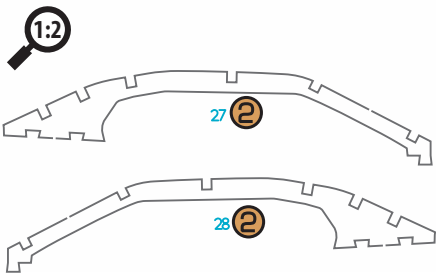

B

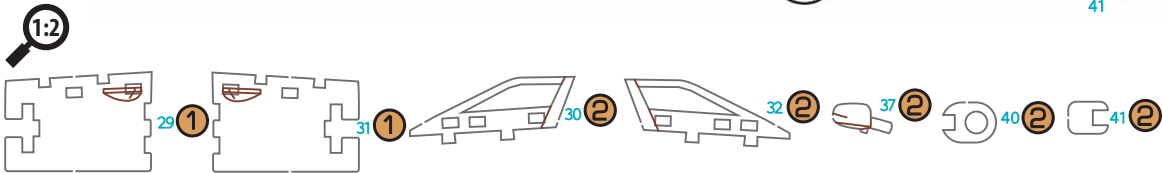
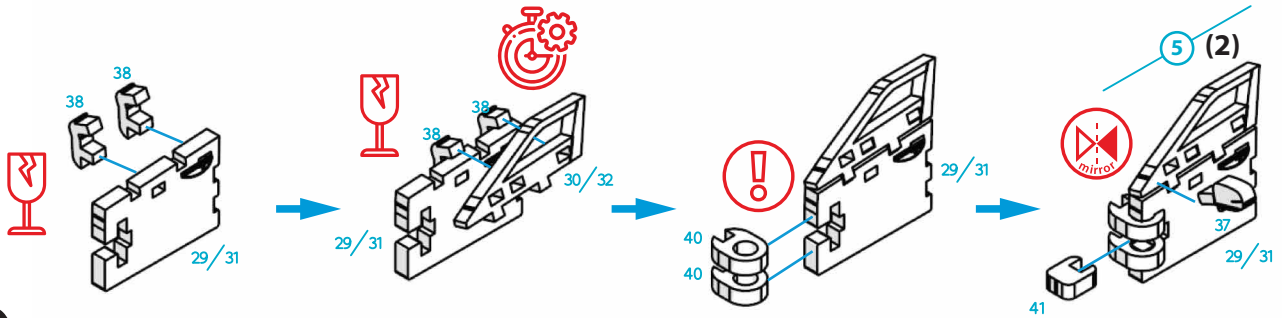
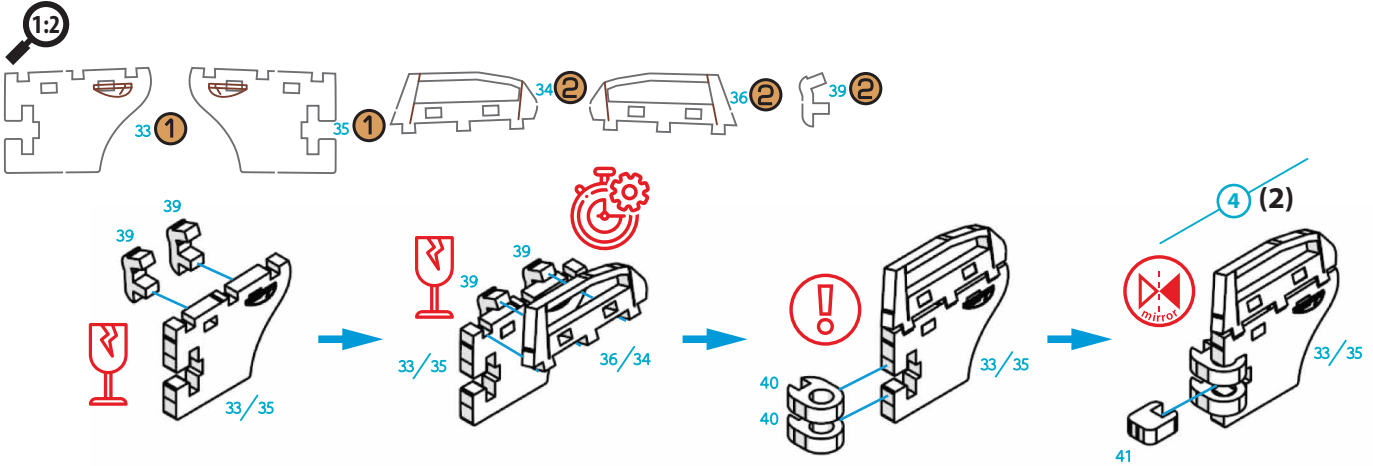

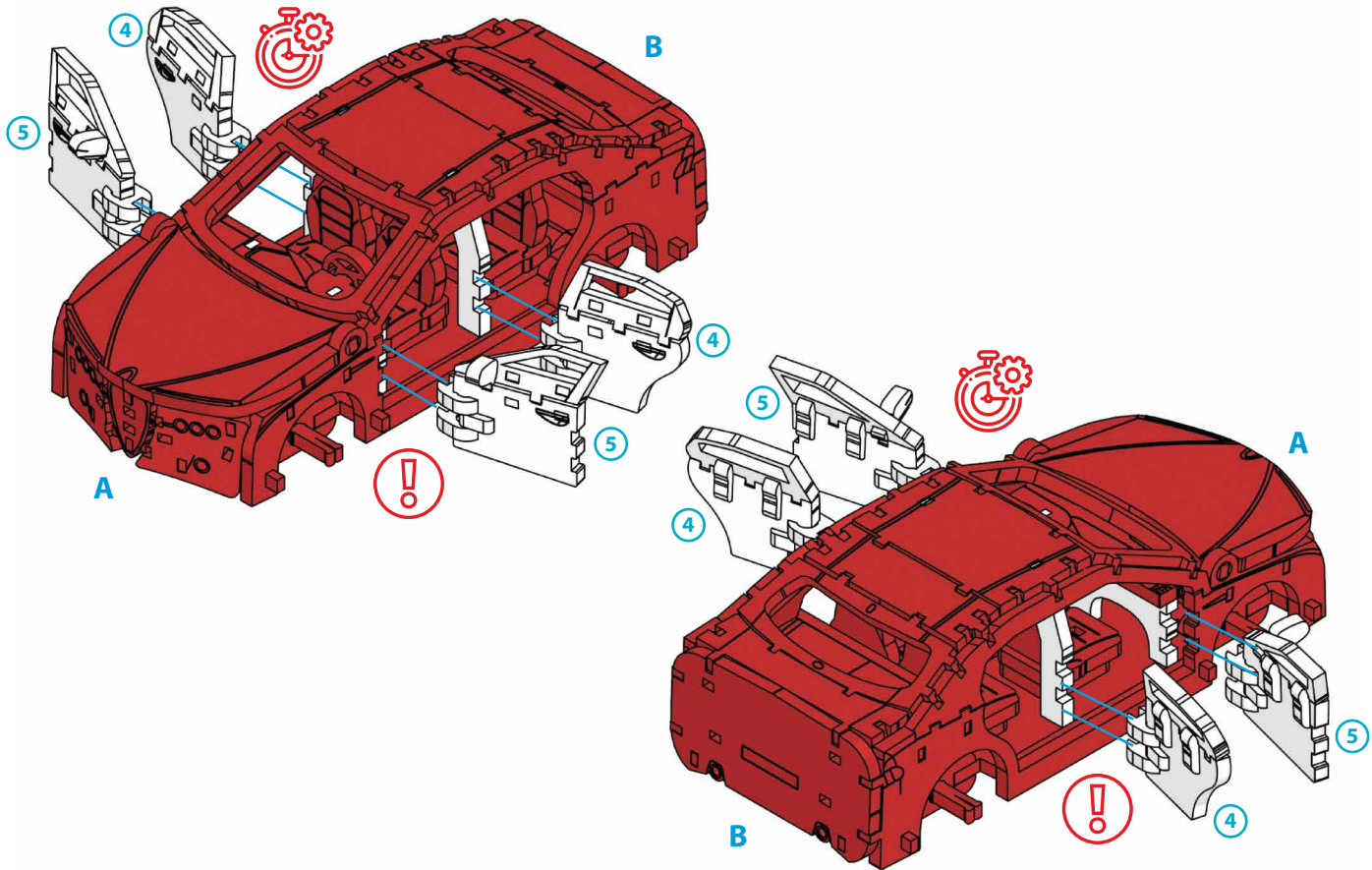



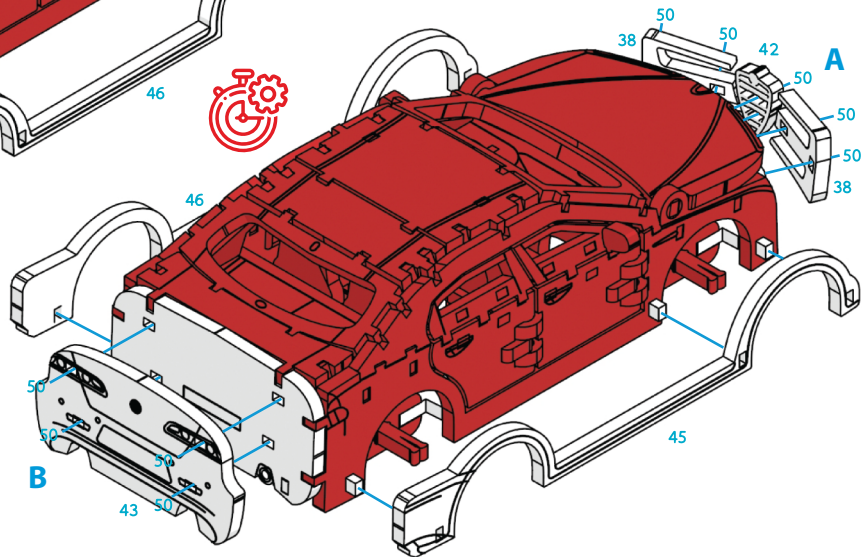
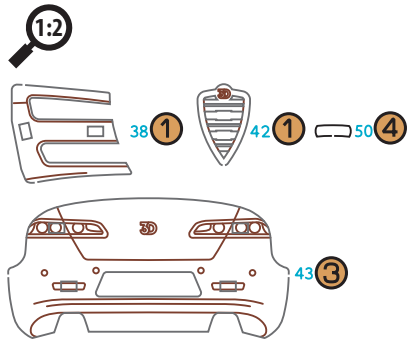
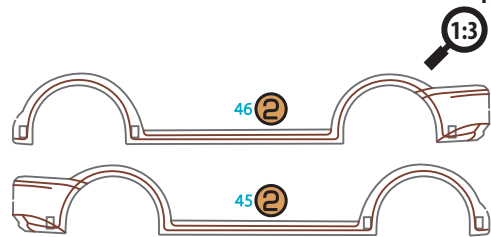
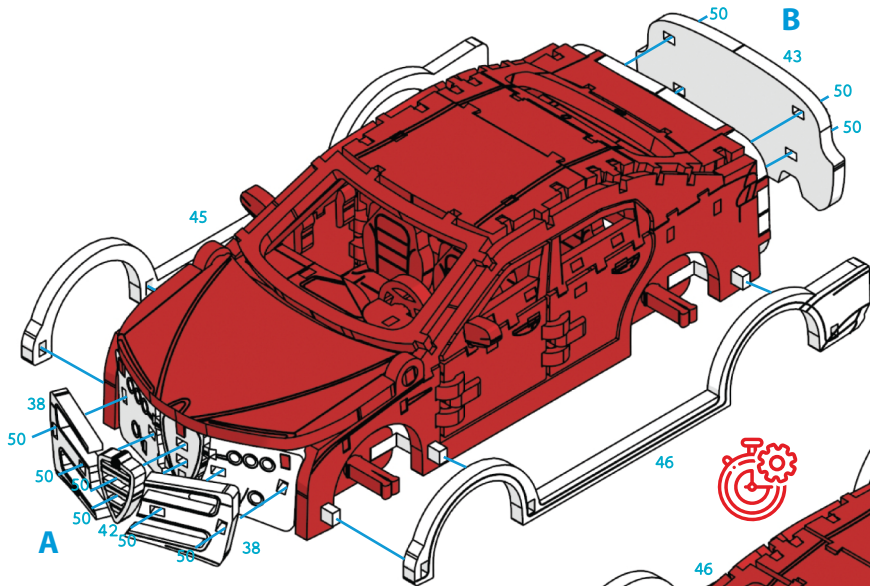

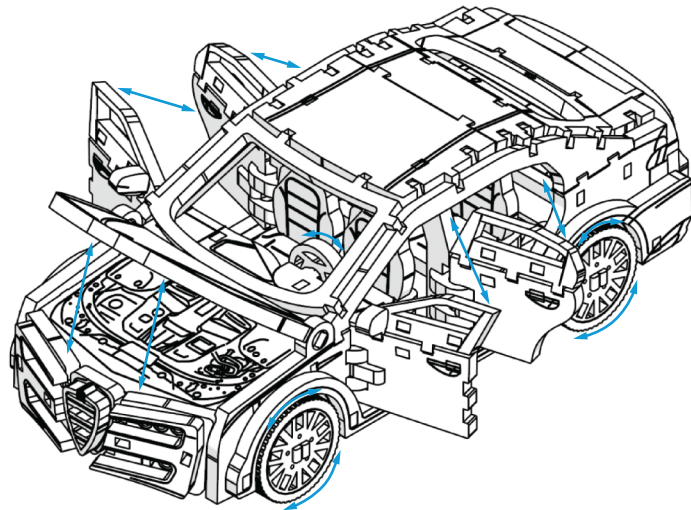
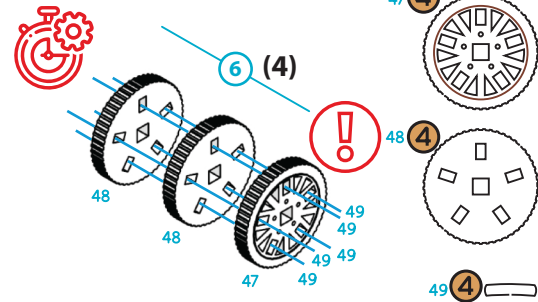
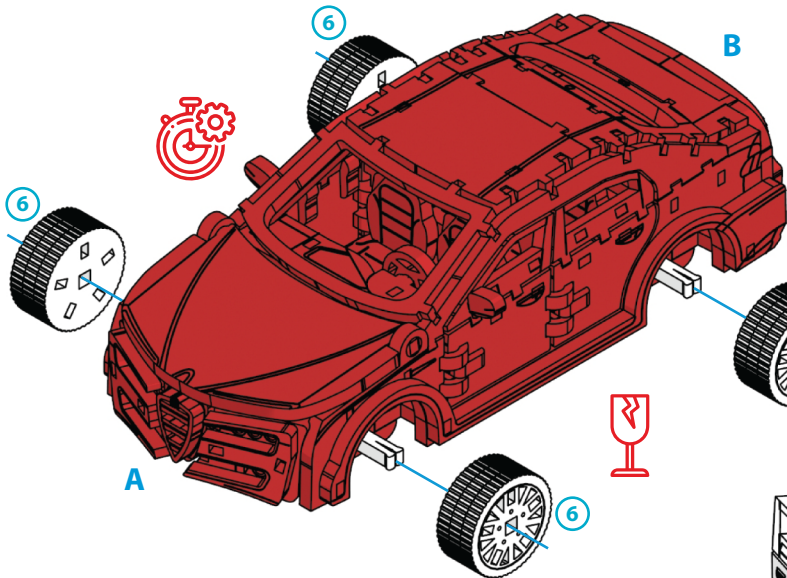



# SEDAN A-159

## СЕДАН А-159

0103

52 БІЛИЙ & ЧОРНИЙ  
WHITE & BLACK

34 СВІТЛЕ-ТЕМНЕ ДЕРЕВО  
LIGHT-DARK WOOD

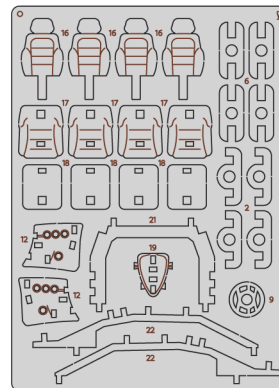
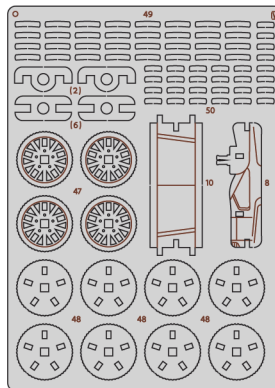
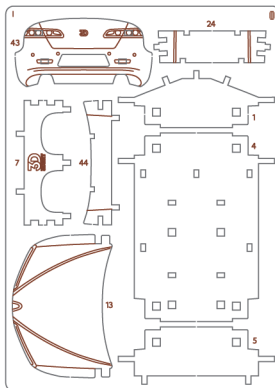
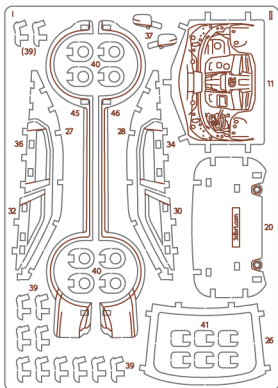
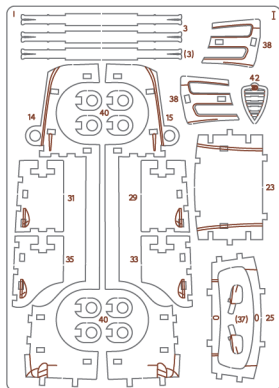

Для дітей  
від 14 років

For children  
from 14 years



Діставайте деталі,  
використовуючи допоміжний  
елемент позначений +  
to get the parts from the tablet



Екологічний та  
природний матеріал  
Eco-friendly and  
natural material



Розвиває логіку  
та дрібну моторику  
Develops logic  
and fine motor skills



# 3D 3DBRT

ВИРОБЛЕНО В УКРАЇНІ  
MADE IN UKRAINE

